

N H Ì A S ẢN X U Ắ T Ớ N G T H É P H À N G Đ Ầ U

SeAH Công Ty TNHH Thép SeAH Việt Nam



- TEL : 84-61-3833-733 / 3836-997
- FAX : 84-61-3833-734/3836-997
- Email : seah @ hcm.vnn.vn
seahsales @ hcm.vnn.vn
- Website : www.thepseahvietnam.com
www.seahsteelvina.com

BTS thép
BAO TIN STEEL CO.,LTD **BẢO TÍN**
Nhà cung cấp hàng đầu:
Ống thép SeAH
& phụ kiện DY BEND VINA



CÔNG TY TNHH THÉP BẢO TÍN
 136 Nguyễn Văn Thù, P.Đa Kao, Q.1, TP.HCM
 Tel: 08.62593033 - Fax: 08.62593038
 MST : 0311458762

Lời Nói Đầu

Công ty thép SeAH Việt Nam đang đóng một vai trò quan trọng trong việc phát triển nền kinh tế Việt Nam với tư cách là một nhà sản xuất hàng đầu trong ngành công nghiệp sản xuất ống thép, một trong những sản phẩm chính cho việc xây dựng hạ tầng cơ sở quốc gia.

Điều đáng chú ý nhất chính là việc Công Ty chúng tôi là nhà sản xuất ống thép đầu tiên xuất khẩu sản phẩm sang thị trường Mỹ. Chúng tôi đã thành công trong việc đưa tên tuổi của chúng tôi ra thị trường thế giới, đến rất nhiều quốc gia khác nhau bao gồm cả Nhật Bản và Úc, cũng như đã tạo dựng uy tín và khẳng định được tên tuổi của mình trên thị trường thế giới, góp phần đưa ngành công nghiệp thép trong nước gia nhập quá trình toàn cầu hóa.

Công ty thép SeAH Việt Nam, với năng lực sản xuất 200.000 tấn mỗi năm, lớn nhất Việt Nam hiện nay, đang đóng góp cho thị trường sản phẩm ống thép chất lượng hàng đầu thế giới.

Công ty thép SeAH Việt Nam có thể sản xuất ống thép theo tiêu chuẩn của viện dầu khí Mỹ API 5L, API 5TC và đường ống dẫn dầu quốc gia.

Với những thành tựu đã đạt được, chúng tôi chưa dám tự hài lòng về uy tín và tiếng tăm của mình, mà phải luôn tiếp tục phấn đấu để trở thành một nhà sản xuất ống thép toàn diện và lớn mạnh hơn.

Chúng tôi sẽ tiếp tục nghiên cứu và phát triển để hoàn thiện chất lượng sản phẩm của mình.

Chúng tôi mong rằng trong tương lai quý khách sẽ luôn ủng hộ công ty chúng tôi, như từ trước đến nay.

Chúng tôi sẽ phấn đấu để trở thành một trong những nhà sản xuất ống thép hàng đầu thế giới trong thế kỷ 21.

Mục Lục

● Sản phẩm	4
● Dây chuyền sản xuất	4-5
● Kích cỡ ống cung cấp	5
● Ống thép đen và ống tráng kẽm được ren răng theo tiêu chuẩn BS-21	6
● Ống thép dân dụng (SPP/SGP)	7
● Ống thép chịu áp lực	8
● Ống bao dây điện, cáp quang	8-9
● Ống thép hàn đen, mạ kẽm nhúng nóng	10
● Ống thép vuông dùng cho các loại kết cấu	11
● Ống thép chữ nhật dùng cho các loại kết cấu	12
● Ống dẫn API và ống dẫn dầu quốc gia	13-14
● Mác in trên thân ống	15
● Đóng gói	16
● Các thông tin đặt hàng	17
● Các yêu cầu kỹ thuật cho các tiêu chuẩn sản xuất ống hàn điện trở	18
● Tóm lược lịch sử hình thành & phát triển	19
● Tính ưu việt của ống thép SeAH	20
● Giấy chứng nhận đạt được	21-22
● Các công trình tiêu biểu sử dụng ống thép SeAH	23

LÝ DO CHỌN MUA ỐNG THÉP SeAH (VIỆT NAM) Tính ưu việt của ỐNG THÉP SeAH

- Kinh nghiệm 50 năm trong ngành sản xuất ống thép với kỹ thuật hiện đại
- Khả năng quản lý sản xuất tốt do chuyên gia nước ngoài đảm nhiệm nên SeAH có thể thấu hiểu và đáp ứng yêu cầu khách hàng một cách hiệu quả nhất
- Cùng với Posco nghiên cứu và phát triển nguyên vật liệu để sản xuất ống API
- Hệ thống quản lý chất lượng tiên tiến nên chất lượng sản phẩm vượt trội trên thị trường
- Cam kết thỏa mãn tối đa yêu cầu của khách hàng
- Là đối tác chiến lược với Posco từ năm 2007



- 08/1995 Nhận giấy phép đầu tư từ Ủy Ban Nhà Nước về Hợp Tác và Đầu Tư (SCCI)
- 05/1999 Bắt đầu vận hành dây chuyền sản xuất:
 - Xẻ cuộn : 1 dây chuyền (20 tấn).
 - Tạo ống: 2 dây chuyền (3/8"~1.1/2", 2"~4")
 - Mạ kẽm: 1 dây chuyền (3/8"~4").
 - Ren răng: 1 dây chuyền (3/8"~4").
- 11/1999 Là Công Ty đầu tiên ở Việt Nam xuất khẩu ống thép sang Nhật.
- 02/2001 Đạt chứng nhận Hệ Thống Quản Lý Chất Lượng ISO 9001:2000.
- 12/2004 Hoàn thành tái cấu trúc Công Ty. Vốn hợp pháp \$11,747,470.
- 06/2005 Đạt 2 huy chương vàng về chất lượng sản phẩm Ống đen và ống mạ kẽm) do bộ công nghiệp cấp.
- 12/2005 Chuyển thành công ty 100% vốn đầu tư của SeAH Steel Corp. (Hàn Quốc)
- 07/2006 Là Công Ty đầu tiên ở Việt Nam xuất khẩu ống thép sang thị trường Mỹ.
- 07/2006 Đạt Huy chương vàng Doanh Nghiệp Việt Nam Uy Tín - Chất Lượng ngành hàng Vật liệu xây dựng.
- 09/2006 Đạt Cúp vàng thương hiệu ngành xây dựng.
- 10/2006 Nhận giấy chứng nhận Điều Hành Giấy Phép Đầu Tư với tên gọi mới: Công Ty TNHH Thép SeAH Việt Nam.
- 09/2007 Đạt Huy chương vàng ngành Vật liệu xây dựng do Bộ Xây Dựng cấp.
- 12/2007 Đạt Huy chương vàng về Thương hiệu Uy Tín - Đáng Tin Cây, Sản Phẩm Chất Lượng do Bộ Công Nghiệp Và Thương Mại Cấp.
- 12/2008 Đạt giải thưởng Top 40 công ty có vốn đầu tư nước ngoài hoạt động hiệu quả và có đóng góp tích cực cho cộng đồng do Sở Kế Hoạch Đầu Tư TP.HCM-Đồng Nai và Bà Rịa Vũng Tàu cấp.
- 12/2008 Đạt giải Thưởng Top 100 Thương hiệu ảnh hưởng đến thị trường Việt nam.
- 03/2009 Đưa hoạt động dây chuyền sản xuất ống thép 8" theo tiêu chuẩn Hoa Kỳ API.



CÔNG TY TNHH THÉP BẢO TÍN
136 Nguyễn Văn Thủ, P.Đa Kao, Q.1, TP.HCM
Tel: 08.62593033 - Fax: 08.62593038
MST : 0311458762

Sản Phẩm

- Tiêu chuẩn Anh (BS)
- Tiêu chuẩn công nghiệp Hàn Quốc (KS)
- Tiêu chuẩn của viện dầu khí Mỹ (API)
- Tiêu chuẩn Mỹ (ASTM)
- Tiêu chuẩn công nghiệp Nhật (JIS)

<p>Ống thép dân dụng</p> <ul style="list-style-type: none"> ■ Dùng cho hệ thống cấp nước ■ Dùng cho ống dân dụng 	<ul style="list-style-type: none"> ▶ Phương tiện cấp - thoát nước dùng trong sinh hoạt, công nghiệp, nông nghiệp, thủy lợi, ▶ Hệ thống PCCC, cơ điện lạnh, giải nhiệt - điều hòa không khí - thông gió, giàn nước đá ▶ Ngành công nghiệp đóng tàu. 	<p>KS JIS BS ASTM</p>
<p>Ống thép chịu áp lực</p> <ul style="list-style-type: none"> ■ Dùng cho nhu cầu áp lực 	<ul style="list-style-type: none"> ▶ Dùng cho thiết bị chịu áp lực ở nhiệt độ không quá 350°C 	<p>KS JIS</p>
<p>Ống bao dây điện</p> <ul style="list-style-type: none"> ■ Ống bao bằng kim loại ■ Ống bao mỏng ■ Ống bao dày 	<ul style="list-style-type: none"> ▶ Dùng bao dây dẫn điện, luồn cáp quang 	<p>KS JIS</p>
<p>Ống kết cấu</p> <ul style="list-style-type: none"> ■ Ống dùng làm các kết cấu thép tổng hợp ■ Ống thép kết cấu cơ khí ■ Ống dùng cho kết cấu xe hơi ■ Ống dùng làm hàng rào ■ Ống dùng làm dàn giáo ■ Ống dùng làm cột chống ■ Ống dùng cho kết cấu nhà kính ■ Ống dùng làm cột chịu lực ■ Ống dùng làm trụ điện 	<ul style="list-style-type: none"> ▶ Nhà cửa, đồ gia dụng bằng thép, chi tiết máy, sườn xe gắn máy, xe đạp. ▶ Kết cấu chịu lực cao cho dàn không gian khẩu độ lớn, khung nhà tiền chế, các kết cấu xây dựng, cầu cảng, cầu vượt, tháp bằng thép, cột điện, thanh giằng, hàng rào. ▶ Móng cọc ống thép dạng vòng vây, kết cấu vòm ống thép nhồi bê tông, cọc ống thép dùng cho nền móng trên mặt nước và cọc ống thép tường chắn tam cấp dành cho nền móng ngập đất. 	<p>KS JIS ASTM DIN</p>
<p>Ống tiêu chuẩn API và ống dẫn dầu quốc gia</p> <ul style="list-style-type: none"> ■ Ống dẫn ■ Ống dẫn chất lượng cao ■ Ống bao 	<ul style="list-style-type: none"> ▶ Dẫn khí đốt, nước và dầu, trong các ngành công nghiệp sản xuất dầu và khí thô 	<p>API</p>

Kích Cỡ Ống Cung Cấp (E.R.W)

ASTM - API	BS	JIS-KS	OD	Độ dày	Inch	0.039	0.08	0.118	0.157	0.197	0.236	0.276	0.315	0.354	0.393	
NB	OD (in)	NB	OD (in)	A	B	mm	1	2	3	4	5	6	7	8	9	10
3/8	0.875	3/8	0.856 - 0.871	10	3/8	15.9										
			0.860 - 0.885			16.7										
1/2	0.840	1/2	0.825 - 0.841	15	1/2	17.1										
			0.831 - 0.856			16.8										
3/4	1.050	3/4	1.041 - 1.059	20	3/4	17.3										
			1.047 - 1.072			17.4										
1	1.315	1	1.309 - 1.328	25	1	19.1										
			1.316 - 1.346			21.0										
1-1/4	1.660	1-1/4	1.650 - 1.670	32	1-1/4	21.0										
			1.657 - 1.687			21.1										
1-1/2	1.900	1-1/2	1.882 - 1.903	40	1-1/2	21.3										
			1.889 - 1.919			21.4										
2	2.375	2	2.347 - 2.370	50	2	21.7										
			2.354 - 2.394			21.7										
2-1/2	2.875	2-1/2	2.960 - 2.991	65	2-1/2	22.2										
			2.969 - 3.014			22.2										
3	3.500	3	3.460 - 3.491	80	3	25.4										
			3.469 - 3.524			25.4										
4	4.500	4	4.450 - 4.481	100	4	26.5										
			4.459 - 4.524			26.6										
5	5.563	5	5.459 - 5.534	125	5	27.2										
			5.459 - 5.534			27.2										
6	6.625	6	6.459 - 6.539	150	6	28.6										
			6.459 - 6.539			28.6										
7	7.000	7	6.825 - 7.000	175	7	29.8										
			6.825 - 7.000			29.8										
8	8.625	8	8.459 - 8.625	200	8	31.8										
			8.459 - 8.625			31.8										

Dây Chuyền Sản Xuất

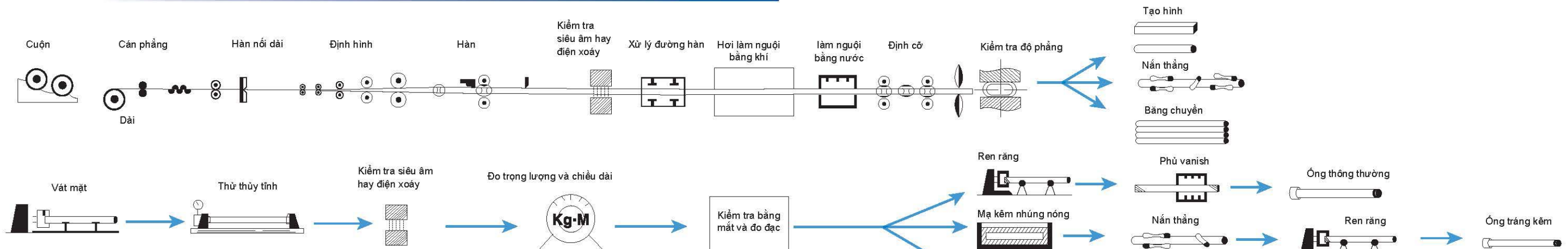

CÔNG TY TNHH THÉP BẢO TÍN
 136 Nguyễn Văn Thủ, P. Đa Kao, Q.1, TP.HCM
 Tel: 08.62593033 - Fax: 08.62593038
 MST : 0311458762

Ống Thép Đen và Ống Tráng Kẽm Phù Hợp Theo Ren Tiêu Chuẩn BS21

BS 1387-1985

Cấp độ	Kích thước danh nghĩa		Đường kính ngoài				Độ dày		Trọng Lượng				Số ống/bó	
			Max		Min				Đầu thẳng		Ren răng có đầu nổi			
			in	A	in	mm			in	mm	kg / ft	kg / m		kg / ft
Siêu nhẹ(A1)	3/8	10	0.673	17.1	0.657	16.7	0.063	1.6	0.184	0.604	0.199	0.652	217	
	1/2	15	0.843	21.4	0.827	21.0	0.075	1.9	0.276	0.904	0.281	0.922	217	
	3/4	20	1.059	26.9	1.039	26.4	0.083	2.1	0.388	1.274	0.395	1.296	127	
	1	25	1.331	33.8	1.307	33.2	0.091	2.3	0.539	1.770	0.550	1.803	91	
	1 1/4	32	1.673	42.5	1.650	41.9	0.091	2.3	0.690	2.263	0.701	2.301	61	
	1 1/2	40	1.906	48.4	1.882	47.8	0.098	2.5	0.857	2.811	0.870	2.855	61	
	2	50	2.370	60.2	2.346	59.6	0.079	2.0	0.871	2.856	-	-	37	
	2	50	2.370	60.2	2.346	59.6	0.102	2.6	1.120	3.674	1.136	3.726	37	
	2 1/2	65	2.992	76.0	2.961	75.2	0.114	2.9	1.585	5.199	1.608	5.275	37	
	3	80	3.492	88.7	3.461	87.9	0.114	2.9	1.861	6.107	1.887	6.191	19	
	4	100	4.484	113.9	4.449	113.0	0.098	2.5	2.086	6.843	-	-	19	
	4	100	4.484	113.9	4.449	113.0	0.126	3.2	2.653	8.704	2.687	8.815	19	
	Nhẹ(L)	3/8	10	0.673	17.1	0.657	16.7	0.071	1.8	0.204	0.670	0.206	0.676	217
1/2		15	0.843	21.4	0.827	21.0	0.079	2.0	0.289	0.947	0.291	0.956	217	
3/4		20	1.059	26.9	1.039	26.4	0.091	2.3	0.422	1.384	0.424	1.390	127	
1		25	1.331	33.8	1.307	33.2	0.102	2.6	0.604	1.981	0.610	2.000	91	
1 1/4		32	1.673	42.5	1.650	41.9	0.102	2.6	0.774	2.539	0.783	2.570	61	
1 1/2		40	1.906	48.4	1.882	47.8	0.114	2.9	0.985	3.232	0.997	3.270	61	
2		50	2.370	60.2	2.346	59.6	0.114	2.9	1.242	4.076	1.265	4.150	37	
2 1/2		65	2.992	76.0	2.961	75.2	0.126	3.2	1.741	5.713	1.777	5.830	37	
3		80	3.492	88.7	3.461	87.9	0.126	3.2	2.047	6.715	2.100	6.890	19	
4		100	4.484	113.9	4.449	113.0	0.142	3.6	2.974	9.756	3.048	10.000	19	
Trung Bình(M)		3/8	10	0.685	17.4	0.661	16.8	0.091	2.3	0.256	0.839	0.258	0.845	217
		1/2	15	0.854	21.7	0.831	21.1	0.102	2.6	0.367	1.205	0.372	1.220	217
		3/4	20	1.071	27.2	1.047	26.6	0.102	2.6	0.475	1.558	0.479	1.570	127
	1	25	1.346	34.2	1.315	33.4	0.126	3.2	0.736	2.415	0.741	2.430	91	
	1 1/4	32	1.689	42.9	1.657	42.1	0.126	3.2	0.945	3.101	0.954	3.130	61	
	1 1/2	40	1.921	48.8	1.890	48.0	0.126	3.2	1.087	3.567	1.100	3.610	61	
	2	50	2.394	60.8	2.354	59.8	0.142	3.6	1.534	5.034	1.554	5.100	37	
	2 1/2	65	3.016	76.6	2.969	75.4	0.142	3.6	1.959	6.427	1.996	6.550	37	
	3	80	3.524	89.5	3.469	88.1	0.157	4.0	2.550	8.365	2.603	8.540	19	
	4	100	4.524	114.9	4.461	113.3	0.177	4.5	3.707	12.162	3.810	12.500	19	
	5	125	5.535	140.6	5.461	138.7	0.197	5.0	5.062	16.609	5.212	17.100	7	
	6	150	6.539	166.1	6.461	164.1	0.197	5.0	6.017	19.740	6.187	20.300	7	
	Nặng(H)	3/8	10	0.685	17.4	0.661	16.8	0.114	2.9	0.309	1.015	0.314	1.030	217
1/2		15	0.854	21.7	0.831	21.1	0.126	3.2	0.438	1.436	0.442	1.450	217	
3/4		20	1.071	27.2	1.047	26.6	0.126	3.2	0.570	1.870	0.573	1.880	127	
1		25	1.346	34.2	1.315	33.4	0.157	4.0	0.896	2.939	0.902	2.960	91	
1 1/4		32	1.689	42.9	1.657	42.1	0.157	4.0	1.158	3.798	1.167	3.830	61	
1 1/2		40	1.921	48.8	1.890	48.0	0.157	4.0	1.335	4.380	1.347	4.420	61	
2		50	2.394	60.8	2.354	59.8	0.177	4.5	1.887	6.192	1.908	6.260	37	
2 1/2		65	3.016	76.6	2.969	75.4	0.177	4.5	2.418	7.934	2.454	8.050	37	
3		80	3.524	89.5	3.469	88.1	0.197	5.0	3.149	10.333	3.200	10.500	19	
4		100	4.524	114.9	4.461	113.3	0.213	5.4	4.412	14.475	4.511	14.800	19	
5		125	5.535	140.6	5.461	138.7	0.213	5.4	5.451	17.884	5.608	18.400	7	
6		150	6.539	166.1	6.461	164.1	0.213	5.4	6.482	21.266	6.675	21.900	7	

Dung sai độ dày: - Cấp độ siêu nhẹ và nhẹ -8%; + không qui định)
 - Cấp độ trung bình và nặng -10%; + không qui định)

Ống Thép Hàn Đen, Mạ Kẽm Nhúng Nóng

ASTM A 53-2001

Kích thước danh nghĩa	Đường kính ngoài		Độ dày		Trọng lượng danh nghĩa						Phân loại theo trọng lượng	Tiêu chuẩn Sch	Áp lực thử(ksi)				
					Vát phẳng			Ren răng có đầu nổi					Vát phẳng		Ren răng có đầu nổi		
					lb/ft	kg/ft	kg/m	lb/ft	kg/ft	kg/m			Grade A	Grade B	Grade A	Grade B	
1/2	0.840	21.3	0.109	2.77	0.86	0.39	1.27	0.86	0.39	1.27	STD	40	700	700	700	700	
			0.147	3.73	1.08	0.49	1.62	1.09	0.49	1.62	XS	80	850	850	850	850	
3/4	1.050	26.7	0.113	2.87	1.14	0.52	1.69	1.14	0.52	1.69	STD	40	700	700	700	700	
			0.154	3.91	1.47	0.67	2.20	1.48	0.67	2.21	XS	80	850	850	850	850	
1	1.315	33.4	0.133	3.38	1.67	0.76	2.50	1.69	0.77	2.50	STD	40	700	700	700	700	
			0.179	4.55	2.18	0.99	3.24	2.19	0.99	3.25	XS	80	850	850	850	850	
1 1/4	1.660	42.2	0.140	3.56	2.27	1.03	3.39	2.28	1.03	3.40	STD	40	1,200	1,300	1,000	1,100	
			0.191	4.85	2.99	1.36	4.47	3.02	1.37	4.49	XS	80	1,800	1,900	1,500	1,600	
1 1/2	1.900	48.3	0.145	3.68	2.71	1.23	4.05	2.74	1.24	4.04	STD	40	1,200	1,300	1,000	1,100	
			0.200	5.08	3.63	1.65	5.41	3.65	1.66	5.39	XS	80	1,800	1,900	1,500	1,600	
2	2.375	60.3	0.154	3.91	3.65	1.66	5.44	3.68	1.67	5.46	STD	40	2,300	2,500	2,300	2,500	
			0.218	5.54	5.02	2.28	7.48	5.08	2.30	7.55	XS	80	2,500	2,500	2,500	2,500	
2 1/2	2.875	73.0	0.203	5.16	5.79	2.63	8.63	5.85	2.65	8.67	STD	40	2,500	2,500	2,500	2,500	
			0.276	7.01	7.66	3.48	11.41	7.75	3.52	11.52	XS	80	2,500	2,500	2,500	2,500	
3	3.500	88.9	0.125	3.18	4.51	2.05	6.72	-	-	-	-	-	1,290	1,500	-	-	
			0.156	3.96	5.57	2.53	8.29	-	-	-	-	-	-	1,600	1,870	-	-
			0.188	4.78	6.64	3.02	9.92	-	-	-	-	-	-	1,930	2,260	-	-
			0.216	5.49	7.57	3.44	11.29	7.68	3.48	11.35	STD	40	2,220	2,500	2,200	2,500	
			0.250	6.35	8.67	3.94	12.93	-	-	-	-	-	-	2,500	2,500	-	-
			0.281	7.14	9.66	4.39	14.40	-	-	-	-	-	-	2,500	2,500	-	-
4	4.500	114.3	0.125	3.18	5.81	2.65	8.71	-	-	-	-	-	1000	1170	-	-	
			0.156	3.96	7.17	3.29	10.78	-	-	-	-	-	-	1250	1460	-	-
			0.188	4.78	8.65	3.93	12.91	-	-	-	-	-	-	1500	1750	-	-
			0.219	5.56	9.99	4.54	14.91	-	-	-	-	-	-	1750	2040	-	-
			0.237	6.02	10.78	4.90	16.07	-	-	-	-	-	-	1900	2210	-	-
			0.156	3.96	9.00	4.09	13.41	-	-	-	-	-	-	1,010	1,180	-	-
5	5.563	141.3	0.188	4.78	10.78	4.90	16.09	-	-	-	-	-	1,220	1,420	-	-	
			0.203	5.16	11.62	5.28	17.32	-	-	-	-	-	-	1,220	1,420	-	-
			0.219	5.56	12.47	5.67	18.61	-	-	-	-	-	-	1,420	1,650	-	-
			0.258	6.55	14.61	6.64	21.77	14.90	6.76	22.07	STD	40	1,670	1,950	1,700	1,900	
			0.281	7.14	15.84	7.20	23.62	-	-	-	-	-	-	1,820	2,120	-	-
			0.312	7.92	17.47	7.94	26.05	-	-	-	-	-	-	2,020	2,360	-	-
6	6.625	168.3	0.344	8.74	19.16	8.71	28.57	-	-	-	-	-	2,230	2,600	-	-	
			0.375	9.52	20.75	9.43	30.94	21.04	9.54	31.42	XS	80	2,430	2,800	2,400	2,800	
			0.156	3.96	10.76	4.89											

Ống Thép Chịu Áp Lực

KS D 3562-1999
JIS G 3454-1988

Kích thước danh nghĩa		Đường kính ngoài	Sch														
A	B		Sch 10			Sch 20			Sch 30			Sch 40			Sch 60		
			Độ dày	Trọng lượng	Áp lực thử	Độ dày	Trọng lượng	Áp lực thử	Độ dày	Trọng lượng	Áp lực thử	Độ dày	Trọng lượng	Áp lực thử	Độ dày	Trọng lượng	Áp lực thử
mm	mm	mm	kg/m	Kg/cm ²	mm	kg/m	Kg/cm ²	mm	kg/m	Kg/cm ²	mm	kg/m	Kg/cm ²	mm	kg/m	Kg/cm ²	
10	3/8	17.3									2.3	0.851		2.8	1.00		
15	1/2	21.7									2.8	1.31		3.2	1.46		
20	3/4	27.2									2.9	1.74		3.4	2.00		
25	1	34.0									3.4	2.57		3.9	2.89		
32	1¼	42.7									3.6	3.47		4.5	4.24		
40	1½	48.6									3.7	4.10		4.5	4.89		
50	2	60.5			20	3.2	4.52	35			3.9	5.44	50	4.9	6.72	90	
65	2½	76.3				4.5	7.97				5.2	9.12	60	6.0	10.4		
80	3	89.1				4.5	9.39				5.5	11.3		6.6	13.4		
90	3½	101.6				4.5	10.8				5.7	13.5		7.0	16.3		
100	4	114.3				4.9	13.2				6.0	16.0		7.1	18.8		
125	5	139.8				5.1	16.9				6.6	21.7		8.1	26.3		
150	6	165.2				5.5	21.7				7.1	27.7		9.3	35.8		
200	8	216.3				6.4	33.1		7.0	36.1	8.2	42.1		10.3	52.3		

* Ghi chú: 1. Dung sai đường kính ngoài: Dưới 25A: ± 0.3 mm, Trên 32A: ± 0.8%
2. Dung sai độ dày: Dưới 3mm: ± 0.3 mm, Trên 3m: ± 10%

Ống Bao Dây Điện, Cáp Quang

KS C 8401-1997
JIS C 8305-1992

Kích thước danh nghĩa	ĐK ngoài	Dung sai ĐK ngoài	Độ dày danh nghĩa	ĐK trong danh nghĩa	Trọng lượng	Độ dài ren hữu ích (mm)	
						Max	Min
	mm	mm	mm	mm	kg/m		
G 16	21.0	± 0.3	2.3	16.4	1.06	19	16
G 22	26.5	± 0.3	2.3	21.9	1.37	22	19
G 28	33.3	± 0.3	2.5	28.3	1.90	25	22
G 36	41.9	± 0.3	2.5	36.9	2.43	28	25
G 42	47.8	± 0.3	2.5	42.8	2.7	28	25
G 54	59.6	± 0.3	2.8	54.0	3.92	32	28
G 70	75.2	± 0.3	2.8	69.6	5.00	36	32
G 82	87.9	± 0.3	2.8	82.3	5.88	40	36
G 92	100.7	± 0.4	3.5	93.7	8.39	42	36
G 104	113.4	± 0.4	3.5	106.4	9.48	45	39

Ống Thép Dân Dụng (SPP)

KS D 3507-2001

Kích thước danh nghĩa		ĐK ngoài	Dung sai đường kính		Độ dày	Dung sai độ dày	Trọng lượng không đầu nổi
mm	in.		mm	mm			
10	3/8	17.3	± 0.5 mm		2.35	+ không qui định - 12.5%	0.866
15	1/2	21.7	± 0.5 mm		2.65		1.25
20	3/4	27.2	± 0.5 mm		2.65		1.60
25	1	34.0	± 0.5 mm		3.25		2.45
32	1¼	42.7	± 0.5 mm		3.25		3.16
40	1½	48.6	± 0.5 mm		3.25		3.63
50	2	60.5	± 0.5 mm	± 1%	3.65		5.12
65	2½	76.3	± 0.7 mm	± 1%	3.65		6.34
80	3	89.1	± 0.8 mm	± 1%	4.05		8.49
90	3½	101.6	± 0.8 mm	± 1%	4.05		9.74
100	4	114.3	± 0.8 mm	± 1%	4.50	12.2	
125	5	139.8	± 0.8 mm	± 1%	4.85	16.1	
150	6	165.2	± 0.8 mm	± 1%	4.85	19.2	
175	7	190.7	± 0.9 mm	± 1%	5.30	24.2	
200	8	216.3	± 1.0 mm	± 1%	5.85	30.4	

Ống Thép Dân Dụng (SPP)

JIS G 3452-1997

Kích thước danh nghĩa		ĐK ngoài	Dung sai đường kính		Độ dày	Dung sai độ dày	Trọng lượng không đầu nổi
mm	in.		mm	mm			
10	3/8	17.3	± 0.5 mm		2.3	+ không qui định - 12.5%	0.851
15	1/2	21.7	± 0.5 mm		2.8		1.31
20	3/4	27.2	± 0.5 mm		2.8		1.68
25	1	34.0	± 0.5 mm		3.2		2.43
32	1¼	42.7	± 0.5 mm		3.5		3.38
40	1½	48.6	± 0.5 mm		3.5		3.89
50	2	60.5	± 0.5 mm	± 1%	3.8		5.31
65	2½	76.3	± 0.7 mm	± 1%	4.2		7.47
80	3	89.1	± 0.8 mm	± 1%	4.2		8.79
90	3½	101.6	± 0.8 mm	± 1%	4.2		10.10
100	4	114.3	± 0.8 mm	± 1%	4.5	12.20	
125	5	139.8	± 0.8 mm	± 1%	4.5	15.0	
150	6	165.2	± 0.8 mm	± 1.6mm	5.0	19.8	
175	7	190.7	± 0.9 mm	± 1.6mm	5.3	24.2	
200	8	216.5	± 1.0 mm	± 0.8%	5.8	30.1	

CÔNG TY TNHH THÉP BẢO TÍN
136 Nguyễn Văn Thủ, P. Đa Kao, Q.1, TP.HCM
Tel: 08.62593033 - Fax: 08.62593038
MST: 0311458762

Ống Thép Chữ Nhật Dùng Cho Các Loại Kết Cấu

JIS G 3466-1988(STKR)
ASTM A 500-1993

Kích Thước danh nghĩa (mm)	Độ dày (mm)	Trọng Lượng (Kg/m)
25 x 20	1.2	0.79
	1.4	0.91
	1.6	1.03
	2.0	1.26
30 x 20	1.2	0.89
	1.4	1.02
	1.6	1.16
	2.0	1.42
	2.4	1.66
40 x 20	1.4	1.24
	1.6	1.41
	1.8	1.57
	2.4	2.04
50 x 25	1.4	1.57
	1.6	1.79
	1.8	2.00
	2.0	2.20
	2.8	3.00
60 x 30	1.4	1.90
	1.6	2.16
	1.8	2.42
	2.3	3.05
	2.8	3.66
	3.2	4.13
80 x 40	1.4	2.56
	1.6	2.92
	1.8	3.27
	2.3	4.13
	2.8	4.98
	3.2	5.64
100 x 50	3.2	7.15
	4.5	9.83
200 x 100	4.5	20.42
	6.0	26.89
	9.0	39.30

Ống Thép Vuông Dùng Cho Các Loại Kết Cấu

KS D 3568-1991 (SPSR)
JIS G 3466-1988 (STKR)
ASTM A 500-1993

Kích thước danh nghĩa (mm)	Độ dày (mm)	Trọng lượng (kg/m)	Thông Số Tham Khảo						
			Tiết diện (Cm ²)	Moment quán tính (Cm ⁴)		Modul tiết diện (Cm ³)		Bán kính quay (Cm)	
				ix	iy	zx	zy	ix	iy
14 x 14	0.8	0.33	0.41	0.12	0.12	0.18	0.18	0.54	0.54
	1.2	0.47	0.60	0.17	0.17	0.24	0.24	0.53	0.53
	1.6	0.61	0.76	0.21	0.21	0.30	0.30	0.51	0.51
15.9 x 15.9	0.8	0.37	0.48	0.18	0.18	0.23	0.23	0.62	0.62
	1.2	0.54	0.70	0.26	0.26	0.33	0.33	0.60	0.60
	1.6	0.70	0.89	0.32	0.32	0.40	0.41	0.59	0.59
16 x 16	0.8	0.38	0.48	0.19	0.19	0.23	0.23	0.62	0.62
	1.2	0.55	0.70	0.26	0.26	0.33	0.33	0.60	0.60
	1.6	0.71	0.89	0.32	0.32	0.40	0.40	0.59	0.59
19.05 x 19.05	0.8	0.45	0.58	0.32	0.32	0.34	0.34	0.75	0.75
	1.2	0.66	0.85	0.46	0.46	0.48	0.48	0.73	0.73
	1.6	0.86	1.09	0.57	0.57	0.60	0.60	0.72	0.72
	2.0	1.04	1.33	0.67	0.67	0.70	0.70	0.70	0.70
20 x 20	0.8	0.48	0.61	0.38	0.38	0.38	0.38	0.79	0.79
	1.2	0.70	0.90	0.53	0.53	0.53	0.53	0.77	0.77
	1.6	0.91	1.16	0.67	0.67	0.67	0.67	0.75	0.75
25 x 25	0.8	0.60	0.76	0.76	0.76	0.61	0.61	0.99	0.99
	1.2	0.89	1.13	1.08	1.08	0.86	0.86	0.97	0.97
	1.6	1.16	1.46	1.37	1.37	1.10	1.10	0.96	0.96
	2.0	1.42	1.80	1.63	1.63	1.31	1.31	0.94	0.94
25.4 x 25.4	0.8	0.61	0.78	0.79	0.79	0.63	0.63	1.01	1.01
	1.2	0.90	1.15	1.14	1.14	0.89	0.89	0.99	0.99
	1.6	1.18	1.51	1.44	1.44	1.14	1.14	0.97	0.97
	2.0	1.44	1.83	1.72	1.72	1.36	1.36	0.96	0.96
30 x 30	0.8	0.61	0.78	0.79	0.79	0.63	0.63	1.01	1.01
	1.2	0.90	1.15	1.14	1.14	0.89	0.89	0.99	0.99
	1.6	1.18	1.51	1.44	1.44	1.14	1.14	0.97	0.97
	2.0	1.44	1.83	1.72	1.72	1.36	1.36	0.96	0.96
31.8 x 31.8	0.8	0.61	0.78	0.79	0.79	0.63	0.63	1.01	1.01
	1.2	0.90	1.15	1.14	1.14	0.89	0.89	0.99	0.99
	1.6	1.18	1.51	1.44	1.44	1.14	1.14	0.97	0.97
	2.0	1.44	1.83	1.72	1.72	1.36	1.36	0.96	0.96
38.1 x 38.1	0.8	0.61	0.78	0.79	0.79	0.63	0.63	1.01	1.01
	1.2	0.90	1.15	1.14	1.14	0.89	0.89	0.99	0.99
	1.6	1.18	1.51	1.44	1.44	1.14	1.14	0.97	0.97
	2.0	1.44	1.83	1.72	1.72	1.36	1.36	0.96	0.96
40 x 40	1.4	1.68	2.15	5.37	5.37	2.69	2.69	1.58	1.58
	1.6	1.88	2.39	5.79	5.79	2.90	2.90	1.56	1.56
	1.8	2.14	2.74	6.70	6.70	3.35	3.35	1.56	1.56
	2.3	2.62	3.33	7.73	7.73	3.86	3.86	1.52	1.52
50 x 50	2.4	2.79	3.56	8.54	8.54	4.27	4.27	1.54	1.54
	2.8	3.22	4.12	9.66	9.66	4.83	4.83	1.52	1.52
	1.4	2.12	2.69	10.72	10.72	4.29	4.29	1.99	1.99
	1.6	2.38	3.03	11.70	11.70	4.68	4.68	1.96	1.96
	1.8	2.70	3.44	13.46	13.46	5.38	5.38	1.97	1.97
	2.3	3.34	4.25	15.90	15.90	6.34	6.34	1.96	1.96
75 x 75	2.4	3.55	4.51	17.30	17.30	6.99	6.99	1.95	1.95
	2.8	4.10	5.22	19.70	19.70	7.88	7.88	1.93	1.93
	3.2	4.50	5.73	20.40	20.40	8.16	8.16	1.89	1.89
	2.3	5.14	6.55	57.10	57.10	15.20	15.20	2.95	2.95
	3.2	7.01	8.93	75.50	75.50	20.10	20.10	2.91	2.91
	4.5	9.55	12.17	98.60	98.60	26.30	26.30	2.85	2.85
100 x 100	3.2	9.52	12.13	187.00	187.00	37.50	37.50	3.93	3.93
	4.0	11.70	14.95	226.00	226.00	45.30	45.30	3.89	3.89
	4.5	13.10	16.67	249.00	249.00	49.90	49.90	3.87	3.87
	6.0	17.00	21.63	311.00	311.00	62.30	62.30	3.79	3.79
150 x 150	4.5	20.10	25.67	896.00	896.00	120.00	120.00	5.91	5.91
	5.0	22.30	28.36	982.00	982.00	131.00	131.00	5.89	5.89
	6.0	26.40	33.63	115 x 10	115 x 10	153.00	153.00	5.84	5.84

CÔNG TY TNHH THÉP BẢO TÍN
136 Nguyễn Văn Thủ, P. Đa Kao, Q.1, TP.HCM
Tel: 08.62593033 - Fax: 08.62593038
MST : 0311458762

Ống dẫn dầu quốc gia API 5CT

Casing

API 5CT-2001

Kích thước				Trọng lượng danh nghĩa						Áp lực thử (psi)				Loại đầu nối		
Đường kính ngoài		Độ dày		Vát phẳng			Ren răng có đầu nối			H-40		J-55&K-55		Ngắn	Dài	Trụ
in.	mm	in.	mm	lb/ft	kg/ft	kg/m	lb/ft	kg/ft	kg/m	Std.	Alt.	Std.	Alt.			
4½	114.3	0.205	5.21	9.41	4.26	13.99	9.50	4.31	14.14	2,900	-	3,000	4,000	x		
				10.24	4.64	15.22	10.50	4.76	15.63		3,000	4,400	x		x	
				11.36	5.15	16.89	11.60	5.26	17.26		3,000	4,900	x	x	x	
5	127.0	0.220	5.59	11.24	5.09	16.71	11.50	5.22	17.11	2,800	-	3,000	3,900	x		
				12.84	5.82	19.09	13.00	5.90	19.35		3,000	4,500	x	x	x	
				14.88	6.74	22.13	15.00	6.80	22.32		3,000	5,200	x	x	x	
5½	139.7	0.244	6.20	13.71	6.21	20.39	14.00	6.35	20.83	2,800	-	3,000	3,900	x		
				15.36	6.96	22.84	15.50	7.03	23.07		3,000	4,400	x	x	x	
				16.89	7.65	25.11	17.00	7.71	25.30		3,000	4,900	x	x	x	
6%	168.3	0.288	7.32	19.51	8.84	29.01	20.00	9.07	29.76	2,800	-	-	-	x		
				19.51	8.84	29.01	20.00	9.07	29.76		3,000	3,800	x	x	x	
				23.60	8.84	35.09	24.00	10.89	35.72		3,000	4,700	x	x	x	
7	177.8	0.231	5.87	16.72	7.57	24.85	17.00	7.71	25.30	2,100	-	-	-	x		
				19.56	8.86	29.08	20.00	9.07	29.76		2,500	3,400	x			
				22.65	10.26	33.68	23.00	10.43	34.23		3,000	4,000	x	x	x	
7%	193.7	0.300	7.62	23.49	10.65	34.95	24.00	10.89	35.72	2,500	-	-	-	x		
				25.59	11.59	38.04	26.40	11.97	39.29		3,000	3,800	x	x	x	
				27.04	12.26	40.21	28.00	12.70	41.67		2,300	-	-	x		
8%	219.1	0.264	6.71	23.60	10.69	35.08	24.00	10.89	35.72	2,300	-	-	-	x		
				27.04	12.26	40.21	28.00	12.70	41.67		2,600	-	-	x		
				31.13	14.11	46.28	32.00	14.51	47.62		3,000	3,600	x	x	x	
				35.17	15.94	52.30	36.00	16.33	53.58		-	-	-	x		
				35.17	15.94	52.30	36.00	16.33	53.58		3,000	4,100	x	x	x	
				35.17	15.94	52.30	36.00	16.33	53.58		3,000	4,100	x	x	x	

Tubing

API 5CT-2001

Kích thước				Trọng lượng danh nghĩa						Áp lực thử (psi)				Loại đầu nối
Đường kính ngoài		Độ dày		Vát phẳng			Ren răng có đầu nối			H-40		J-55&K-55		
in.	mm	in.	mm	lb/ft	kg/ft	kg/m	lb/ft	kg/ft	kg/m	Std.	Alt.	Std.	Alt.	
3½	88.9	0.216	5.49	7.58	3.44	11.28	7.7	3.49	11.46	3000	3900	3000	5400	Non-Upset
				9.12	4.13	13.56	9.5	4.31	14.14	3000	4600	3000	6400	Ext.Upset
				8.81	4	13.11	9.2	4.17	13.69	3000	4600	3000	6400	Ext.Upset
				8.81	4	13.11	9.3	4.22	13.84	3000	5300	3000	7300	Non-Upset
				9.92	4.5	14.75	10.2	4.63	15.18	3000	3600	3000	5000	Non-Upset
4	101.6	0.226	5.74	9.12	4.13	13.56	9.5	4.31	14.14	3000	4200	3000	5800	Ext.Upset
				10.47	4.74	15.57	11	4.99	16.37	3000	3900	3000	5300	Non-Upset
4½	114.3	0.271	6.88	12.25	5.55	18.22	12.6	5.72	18.75	3000	3900	3000	5300	Ext.Upset
				12.25	5.55	18.22	12.75	5.78	18.97					

Ống dẫn API

Ống dẫn

API 5L-2000

Kích thước						Trọng lượng			Áp lực thử (Kpax 100)																	
Đường kính ngoài		Độ dày		Sch No.		lb/ft	kg/ft	kg/m	A		B		X42		X46		X52									
KTĐN	in.	mm	in.	mm					Std.	Alt.	Std.	Alt.	Std.	Alt.	Std.	Alt.	Std.	Alt.								
3	3½	88.9			0.083	2.1	3.03	1.37	4.60	59	73	68	85	82	103	90	112	102	127							
						0.109	2.8	3.95	1.79	5.95	78	98	91	114	110	137	120	150	136	170						
						0.125	3.2	4.51	2.05	6.76	89	112	104	130	125	157	137	171	155	194						
						0.141	3.6	5.06	2.30	7.57	101	126	117	146	141	176	154	193	174	218						
						0.156	4.0	5.58	2.53	8.38	112	140	130	163	157	196	171	214	194	242						
						0.172	4.4	6.12	2.78	9.17	123	154	143	172	172	215	188	235	207	267						
						0.188	4.8	6.66	3.02	9.95	134	168	156	172	188	235	205	257	207	291						
						0.216	5.5	7.58	3.44	11.31	154	172	172	172	207	269	207	294	207	333						
						0.250	6.4	8.69	3.94	13.02	172	172	172	172	207	313	207	342	207	388						
						0.281	7.1	9.67	4.39	14.32	172	172	172	172	207	347	207	380	207	430						
						0.300	7.6	10.26	4.65	15.24	172	172	172	172	207	372	207	407	207	460						
						3½	4	101.6			0.083	2.1	3.48	1.58	5.15	51	64	60	75	72	90	79	98	89	111	
												0.109	2.8	4.53	2.05	6.82	68	86	80	100	96	120	105	131	119	148
												0.125	3.2	5.18	2.35	7.76	78	98	91	114	110	137	120	150	136	170
												0.141	3.6	5.82	2.64	8.70	88	110	102	128	123	164	135	168	153	191
0.156	4.0	6.41	2.91	9.63	98							122	114	142	137	171	150	187	170	207						
0.172	4.4	7.04	3.19	10.55	108							134	125	157	151	188	165	206	187	207						
0.188	4.8	7.66	3.47	11.46	117							147	137	171	164	206	180	225	204	254						
0.226	5.7	9.12	4.14	13.48	139							174	162	193	195	244	207	267	207	302						
0.250	6.4	10.02	4.54	15.02	156							193	182	193	207	274	207	300	207	339						
0.281	7.1	11.17	5.07	16.55	174							193	193	193	207	304	207	332	207	376						
0.318	8.1	12.52	5.68	18.68	193							193	193	193	207	347	207	379	207	429						
4	4½	114.3			0.083							2.1	3.92	1.78	5.81	96	57	53	66	64	80	70	87	79	99	
												0.125	3.2	5.85	2.65	8.77	70	87	81	101	97	122	106	133	121	151
												0.141	3.6	6.57	2.98	9.83	78	98	91	114	110	137	120	150	136	170
												0.156	4.0	7.24	3.28	10.88	87	109	101	127	122	152	133	166	151	188
						0.172	4.4	7.96	3.61	11.92	96	120	111	139	134	167	148	183	166	207						
						0.188	4.8	8.67	3.93	12.96	104	130	121	152	146	183	160	200	181	226						
						0.203	5.2	9.32	4.23	13.99	113	141	132	164	158	198	173	216	196	245						
						0.219	5.6	10.02	4.54	15.01	122	152	142	177	170	213	186	233	207	264						
						0.237	6.0	10.80	4.90	16.02	130	163	152	190	183	228	200	250	207	283						
						0.250	6.4	11.36	5.15	17.03	139	174	162	193	195	244	207	266	207	302						
						0.281	7.1	12.67	5.75	18.77	154	193	180	193	207	270	207	295	207	335						
						0.312	7.9	13.97	6.34	20.73	172	193	193	193	207	301	207	329	207	372						
						0.337	8.6	15.00	6.80	22.42	187	193	193	193	207	327	207	358	207	405						
						5	5½	141.3			0.083	2.1	4.86	2.20	7.21	37	46	43	54	52	65	57	71	64	80	
												0.125	3.2	7.27	3.30	10.90	56	70	65	82	79	99	86	108	98	122
0.156	4.0	9.02	4.09	13.54	70							88	82	102	99	123	108	135	122	152						
0.188	4.8	10.80	4.90	16.16	84							105	98	123	118	148	129	162	146	183						
0.219	5.6	12.51	5.67	18.74	98							123	115	143	138	172	151	188	171	213						
0.258	6.6	14.63	6.64	21.92	116							145	135	169	163	203	178	222	201	252						
0.281	7.1	15.87	7.20	23.50	125							156	145	182	175	219	191	239	207	271						
0.312	7.9	17.51	7.94	25.99	139							174	162	193	195	243	207	266	207	301						
0.344	8.7	19.19	8.70	28.45	153							191	178	193	207	268	207	293	207	332</						

Đóng Gói

QUY CÁCH ĐAI BÓ

- Ngắn hơn 10m

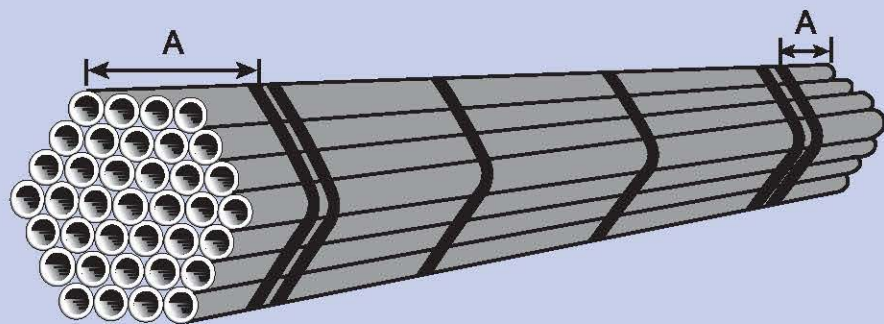

- Dài hơn 10m

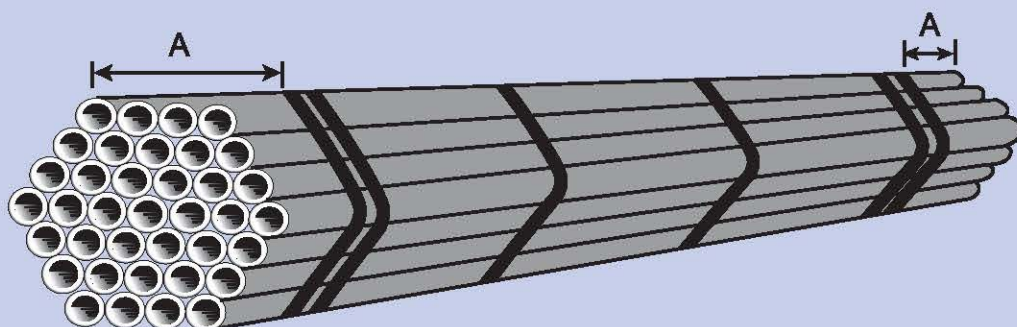

BÓ GỖ

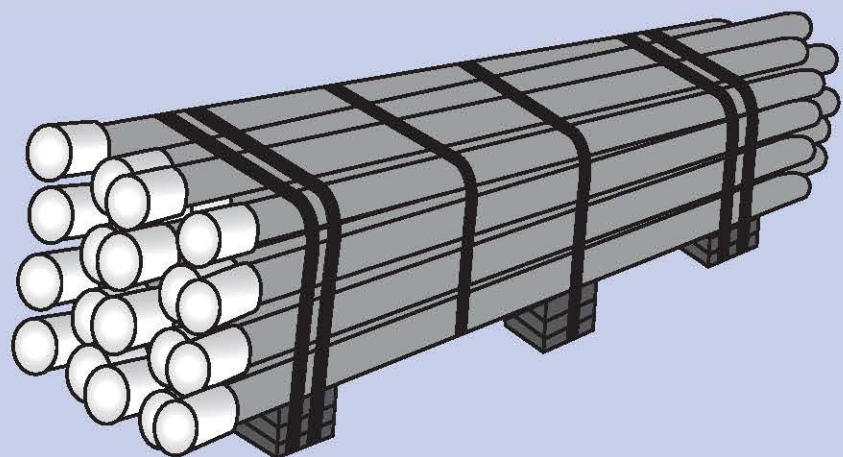

BÓ POLY-PROPYLENE

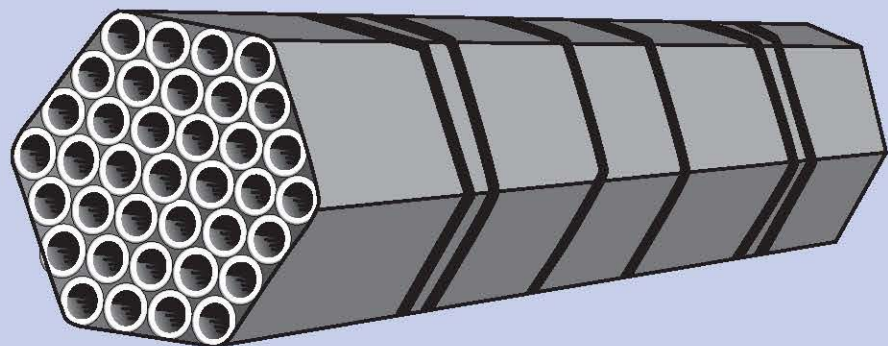

Mác In Trên Ống

KS D 3507



Thương hiệu: SẾAH SeAH STEEL VINA
 Tên của Nhà sản Xuất: Monogram
 Ký hiệu Lớp: D3507
 Phương thức sản xuất: SPP
 Đường kính danh nghĩa: E-G 15A
 Tên chứng nhận trên thân sản phẩm: KSA 1821 2J241
 Số chứng nhận: 1821 2J241

JIS G 3454

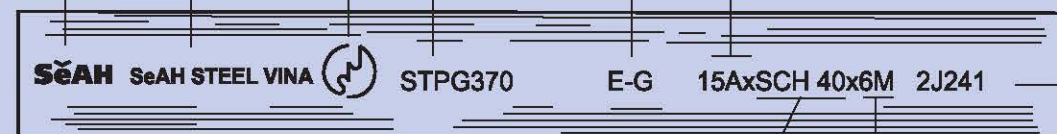

Số Chương trình: STPG370
 Chiều dài: E-G 15AxSCH 40x6M
 Số lô: 2J241

ASTM A 53
 GRADE A

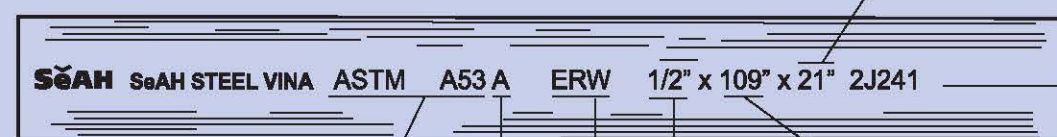

Đặc điểm kỹ thuật & Mã Số: ASTM A53 A
 Loại ống: ERW
 Đường kính ngoài: 1/2" x 109" x 21"
 Độ dày: 2J241
 Chiều dài: 21"

BS 1387



Bảng màu (*Tùy chọn)

Lớp	Màu
Nhẹ	Nâu
Trung bình	Xanh Dương
Nặng	Đỏ

Số ca sản xuất

API 5L
 GRADE B



Số giấy phép API: 5L-0318
 Ngày sản xuất: 10.02
 Đường kính ngoài: 8 5/8"
 Độ dày: 250"
 Lớp: B
 Qui trình sản xuất: PSL1 E 40'
 Mức đặc điểm kỹ thuật sản phẩm: Y12345

Các Yêu Cầu Kỹ Thuật Cho Các Tiêu Chuẩn Sản Xuất Ống Hàn Điện Trở

Tiêu chuẩn sản xuất	Ứng dụng	Thành phần hóa học (Max%)				Cơ lý tính		Thử bẹp	Thử cong	Thử áp	
		C	Mn	P	S	Ứng suất kéo	Ứng suất chảy				
ASTM A53	A	0.25	0.95	0.050	0.045	Min. 48,000 (33.8 kg/mm ²)	Min. 30,000 (21.1 kg/mm ²)	625,000 $\times \frac{A^{0.2}}{U^{0.9}}$	Áp dụng cho trọng lượng chuẩn và ống cực dày có đường kính danh nghĩa >2in. Kiểm tra mỗi hàn lần 1 H=2%D Kiểm tra mỗi hàn lần 2 H=1/2%D	P=Áp suất thử (Psi) S=A.F.Stress(Psi) Được qui định theo thứ tự kích thước và loại Ghi chú: Áp suất tối đa NB≤3in. P=2,500psi NB>3in. P=2,800psi	
	B	0.30	1.20	0.050	0.045	Min. 60,000 (42.2 kg/mm ²)	Min. 35,000 (24.8 kg/mm ²)				
BS1387	L	0.20	1.20	0.045	0.045	320-460 N/mm ² (33-47.2 kg/mm ²)	Min. 195 N/mm ² (20 kg/mm ²)	Min. 20	Áp dụng cho ĐK danh nghĩa >DN50 (2in.) Vị trí hàn H=0.75D Kiểm tra đường hàn H=0.6D (Đường hàn phải đặt vuông góc với mặt phẳng)	Áp dụng cho ĐK danh nghĩa ≤DN50 Kiểm tra đường hàn khi uốn cong góc 180° x 6D (Ống đen) 90° x 8D (Ống mạ)	
	M	0.20	1.20	0.045	0.045						
	H	0.20	1.20	0.045	0.045						
KS D3507 JIS G3452	SPP SGP			0.040	0.040	Min.290 N/mm ²		30	H=2%D	90° x 6D	2.5MPa (25kgf/cm ²)
P S L 1	A	0.22	0.90	0.030	0.030	Min. 48,000(331)	Min. 30,000(207)	$\bullet = 625,000 \times \frac{A^{0.2}}{U^{0.9}}$	Vị trí hàn H=2%D Mặt bên của phần được hàn H=2%D Kiểm tra lại bản tự đường hàn ở vị trí 0 độ và vị trí 90 độ (Theo phương của lực). (Kiểm tra mỗi hàn) D ≥ 2 $\frac{3}{8}$ in. H = $\frac{3.07t}{0.07+3\sqrt{D}}$ (Cho những loại nhỏ hơn X 52) H = $\frac{3.06t}{0.05+3\sqrt{D}}$ (Cho những loại X 52 hay lớn hơn)	* 1 Được qui định theo thứ tự kích thước và loại Ghi chú: P= $\frac{2St}{D}$ hay 3,000. Cho đủ là nhỏ hơn	
	B	0.26	1.20	0.030	0.030	Min. 60,000(414)	Min. 35,000(241)				
	X42	0.26	1.30	0.030	0.030	Min. 60,000(414)	Min. 42,000(290)				
	X48	0.26	1.40	0.030	0.030	Min. 63,000(434)	Min. 46,000(317)				
	X52	0.26	1.40	0.030	0.030	Min. 66,000(455)	Min. 52,000(359)				
API 5L	B	0.22	1.20	0.025	0.015	60,000-110,000 (414-758)	35,000-65,000 (241-448)	$\bullet = 625,000 \times \frac{A^{0.2}}{U^{0.9}}$	Được qui định theo thứ tự kích thước và loại. Ghi chú: P= $\frac{(2 \cdot f \cdot YS \cdot \min \cdot t)}{D}$ hay 3,000. Cho đủ là nhỏ hơn.		
	X42	0.22	1.30	0.025	0.015	60,000-110,000 (414-758)	42,000-72,000 (290-496)				
	X48	0.22	1.40	0.025	0.015	63,000-110,000 (434-758)	46,000-76,000 (317-524)				
	X52	0.22	1.40	0.025	0.015	66,000-110,000 (455-758)	52,000-77,000 (359-531)				
H-40	-	-	0.030	0.030	Min. 60,000 (414)	40,000-60,000 (276-552)	$\bullet = 625,000 \times \frac{A^{0.2}}{U^{0.9}}$	(Loại H40) D/t ≥ 16 H=0.5D D/t < 16 H=D(0.83-0.0206D/t) Đường hàn phải đặt vuông góc với mặt phẳng	Được qui định theo thứ tự kích thước và loại. Ghi chú: P= $\frac{(2 \cdot f \cdot YS \cdot \min \cdot t)}{D}$ hay 3,000. Cho đủ là nhỏ hơn. (f: 0.6 cho Loại H40, J55 và K55 lớn hơn nhấn 1: $\frac{9}{8}$ hoặc 0.8 cho tất cả các loại và kích thước khác)		
J-55 & Tubing	-	-	0.030	0.030	Min. 75,000 (517)	55,000-80,000 (379-552)				(Loại J55 & K55) D/t ≥ 16 H=0.85D 3.93≤D/t<16 H=D(0.980-0.0518D/t) D/t < 3.93 H=D(1.104-0.0518D/t) Đường hàn phải đặt vuông góc với mặt phẳng	
K-55	-	-	0.030	0.030	Min. 95,000 (655)	55,000-80,000 (379-552)					

Các Công Trình Tiêu Biểu Sử Dụng Ống Thép SeAH

NO STT	Project Name / Tên Công Trình	Spec. Tiêu Chuẩn	Q'ty SL	Period T.Gian C/Cấp	Illustrator Hình Công Trình
1	KEANGNAM HANOI LANDMARK RESIDENCE	KS D 3507 - 2001	1500	2009-2010	
2	FINANCIAL TOWER	KS C 8401-1997 ASTMA 53 A SCH 40 BS 1387 - 1985	1500	2010	
3	SUNRISE CITY	KS C 8401-1997 ASTMA 53 A SCH 40 BS 1387 - 1985	1200	2009-2010	
4	PACIFIC BUILDING	BS 1387 - 1985	890	2010	
5	CÔNG TRÌNH NHÀ MÁY ĐÓNG TÀU CAM RANH	BS 1387 - 1985	750	2010	
6	INTERNATIONAL PLAZA	BS 1387 - 1985	670	2010	
7	SINH LỢI VÀ HOÀNG THÁP PLAZA	BS 1387 - 1985	460	2010	
8	THỦY ĐIỆN ĐAMBRI	BS 1387 - 1985	200	2010	
9	CHUNG CƯ CAO ĐẠT	BS 1387 - 1985	200	2010	
10	VINCOM TOWER	BS 1387 - 1985	600	2009-2010	

CÔNG TY TNHH THÉP BẢO TÍN
136 Nguyễn Văn Thủ, P. Đa Kao, Q.1, TP.HCM
Tel: 08.62593033 - Fax: 08.62593038
MST : 0311458762

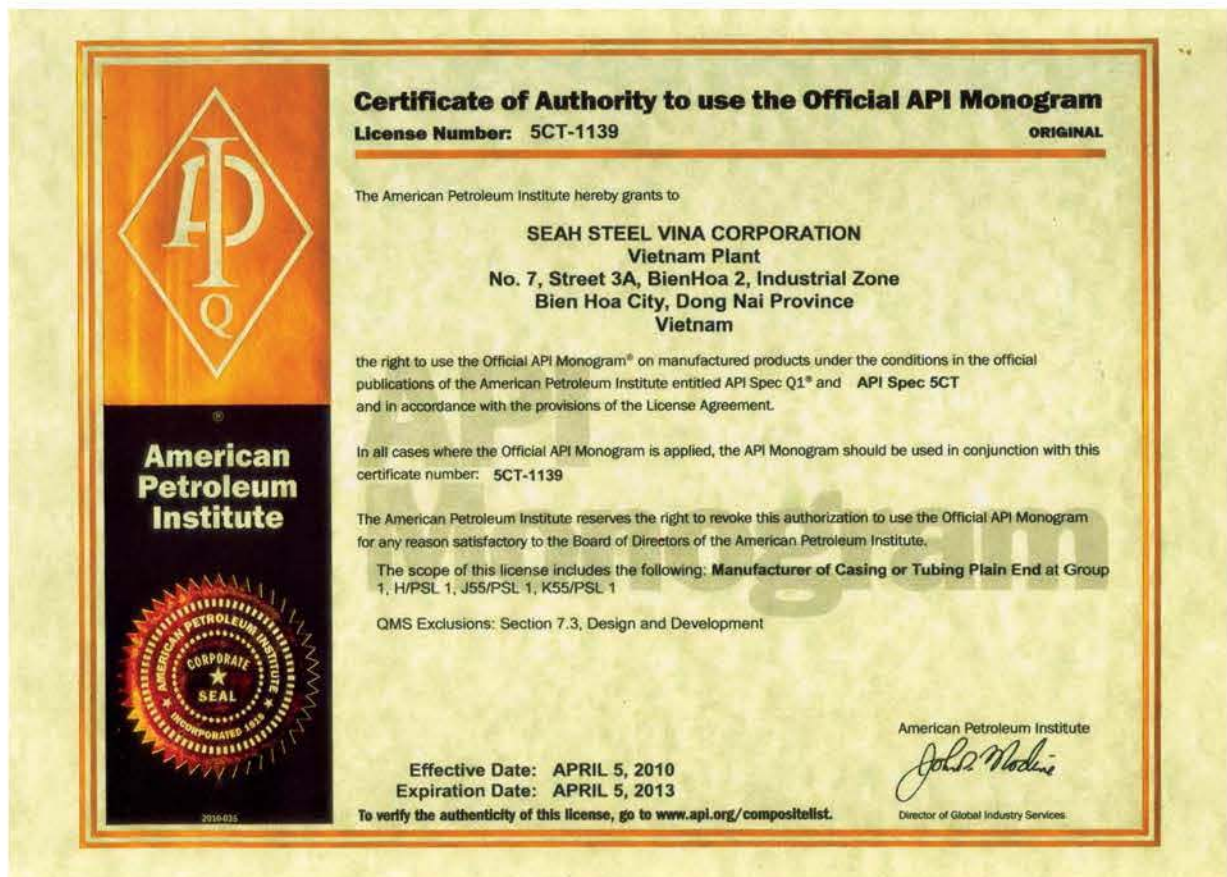
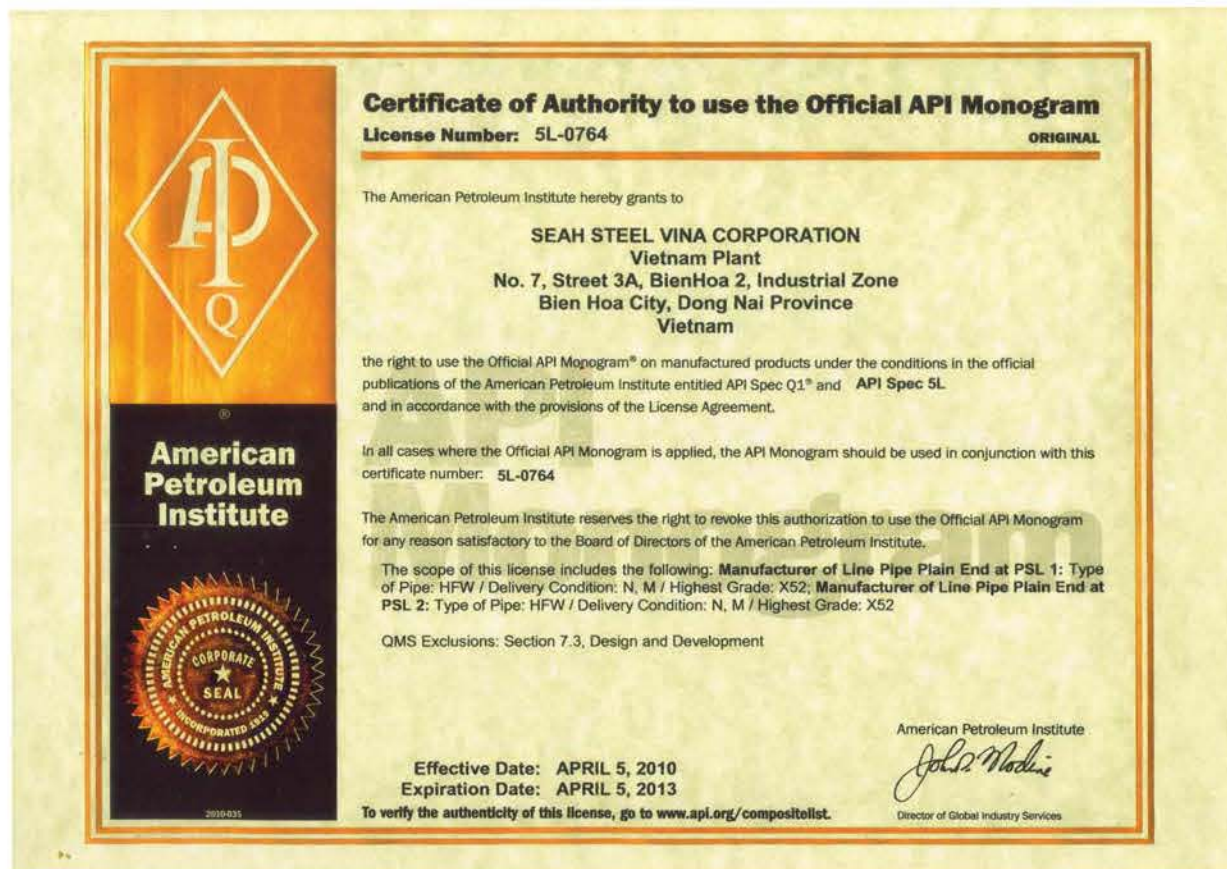

CÔNG TY TNHH THÉP BẢO TÍN
 136 Nguyễn Văn Thủ, P.Đa Kao, Q.1, TP.HCM
 Tel: 08.62593033 - Fax: 08.62593038
 MST : 0311458762